

BK252F ARGILLA FACCIAVISTA

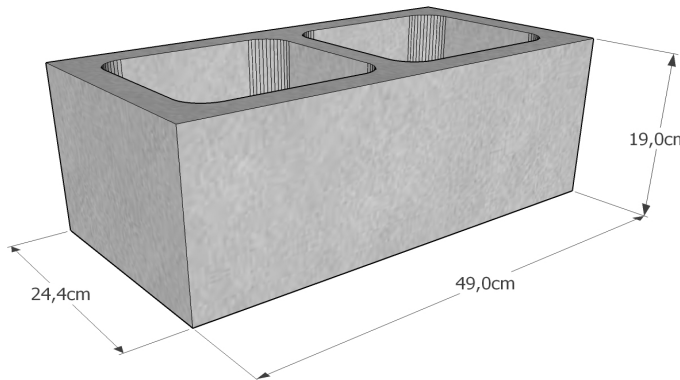

Pezzi speciali:

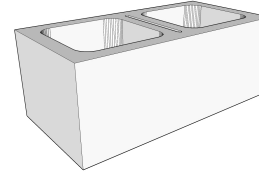

Elementi a testate piane e divisibili a 1/2 (20%)

Accessori:

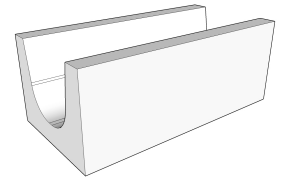

Blocco canaletta (correa)

CARATTERISTICHE IMPASTO:

Tipo	Argilla espansa
Finitura	Facciavista
Massa volumica (kg/m ³)	1500÷1750 (±10%)

CARATTERISTICHE BLOCCO:

Categoria UNI EN 771/3	1
Dimensioni modulari (l-h-s)	50x20x25 cm
Dimensioni nominali (l-h-s)	49x19x24.4 cm
Peso elemento normale	±17.8 kg
Percentuale di foratura	61%
Classe tolleranza	D3
Categoria tolleranza	I
Calore specifico (UNI EN 1745)	1000 J/kgK
Conducibilità Equival.	λ _{eq} =0.628 W/mK
Res. caratteristica a compress.	≥4 N/mm ²
Aderenza a taglio (UNI 998/2)	0.15 N/mm ²
Assorb. per capillarità	Da non lasciare esposto

CARATTERISTICHE PARETE:

Massa parete in opera	±198 kg/m ²
N° blocchi al mq	10
Conducibilità termica Equiv.	λ _{eq} =0.622 W/mK
Conduttanza termica	C=2.551 W/m ² K
Resistenza termica	R=0.392 m ² K/W
Trasmittanza termica (*)	U=1.780 W/m ² K
Permeab. vapore acqueo	μ=5/15 (tab. UNI EN 1745)
Fonoattenuazione (**)	Rw=46.5 dB
Resistenza al fuoco (***)	EI 180' (DM 16/02/2007)
Reazione al fuoco	Euroclasse A1

(*) = Valore a secco.

(**) = Secondo legge sperimentale della massa (parete intonacata)

(***) = Tabellare D.4.3

CARATTERISTICHE IMBALLO:

Tipo	Pallet
Peso	±722 kg
N° pezzi	40 (di cui ±8 speciali)

NORMATIVE DI RIFERIMENTO:

Norma di prodotto: UNI EN 771/3 • Resistenza meccanica: DM 17/01/2018 (NTC 2018) • Prestazioni termiche: DL 311/06 - UNI EN 1745 - UNI EN ISO 6946 - UNI 10351 - UNI 10355 • Resistenza al fuoco: DM 16/02/2007 - UNI EN 1363/1 - UNI EN 1364/1

COLORI DISPONIBILI:

Base grigia: 	Base bianca:	Base cristallo:
-------------------------	---------------------	------------------------

VOCE DI CAPITOLATO:

Blocco tipo Ferrari BK "BK 25 2F" in argilla facciavista da interni, ad alte prestazioni, prodotto con sistema di qualità certificato, in base alle disposizioni della normativa UNI EN 771-3 (blocco in categoria 1). Realizzato in calcestruzzo vibrocompresso alleggerito, peso di ±17.8 Kg/cad, massa volumica 1500÷1750Kg/mc (±10%), dimensioni modulari cm50x20x25 (l x h x s), dimensioni nominali cm49x19x24.4 (l x h x s), 2 pareti, classe di tolleranza D3, percentuale di foratura 61%, forati (secondo DM 17/01/2018), categoria di tolleranza I, n°10 elementi al mq, calore specifico 1000 J/kgK. Resistenza meccanica: resistenza caratteristica a compressione nella direzione verticale dei carichi ≥4 N/mm². Resistenza al fuoco: EI 180' (Tabella D.4.3 DM 16/02/2007). Prestazioni termiche del blocco: conducibilità λ_{eq}=0.628W/mK. Prestazioni termiche della parete: resistenza termica R=0.392m²K/W, trasmittanza termica a secco U=1.780W/m²K. Permeabilità al vapore acqueo μ=5/15 (tabellare UNI EN 1745). Prestazioni acustiche: fonoattenuazione Rw=46.5dB (determinato con legge sperimentale della massa). Fornitura del 20% di pezzi speciali (elementi a testate piane e divisibili 1/2).