

# MASTINO® LED



## CARATTERISTICHE GENERALI

SPESORE	6,5 cm
PESO PAVIMENTAZIONE	±145 kg/m <sup>2</sup>
GEOMETRIA (cm)	11,5x23 – 23x23 – 34,5x23 – 46x23
FABBISOGNO (±pz/m <sup>2</sup> )	11,5x23=n°3,78 - 23x23=n°3,78 34,5x23=n°3,78 - 46x23=n°3,78
DENSITA' IMPASTO	≥2200 kg/m <sup>3</sup>

## CARATTERISTICHE TECNICHE LED

FORMA	CILINDRICA
ALTEZZA	53 mm
DIAMETRO	22 mm
TENSIONE	12V
SPINA	M12 (Custom)
N° LED/PZ	1
GRADO IP	67
LUMEN	15
APERTURA	180°
CLASSE DI ISOLAMENTO	III
COVER	VETRO
FINITURA	SATINATO

## LUMINOSITA'

COLORI	BIANCO BIANCO DINAMICO RGB
POTENZA	0,3 Watt: BIANCO 0,3 Watt: BIANCO DINAMICO 1 Watt: RGB
OTTICA	DIFFONDEnte
MODALITA' DI CONTROLLO	ON/OFF DIMMERABILE

## SISTEMI DI CONTROLLO LUCI

FISSO FILARE	Richiede pozzetto di ispezione ogni 15 metri dove inserire l'alimentatore
RADIO	Richiede pozzetto di ispezione ogni 15 metri dove inserire l'alimentatore e controllo radio
Wi-Fi + APP + RADIO	Richiede presenza di rete Wi-Fi per collegare tutti i punti luce. La gestione della luminosità avviene attraverso l'App dedicata scaricabile

## CERTIFICAZIONI & PRESTAZIONI

	UNI EN 1339		Traffico leggero (massa veicoli ≤3.5 ton)
	Antisdrucchiolo		Resistente all'abrasione
	Resistente al gelo/disgelo		Prestazioni ECO

## VISTA ELEMENTI CON LED INTEGRATO

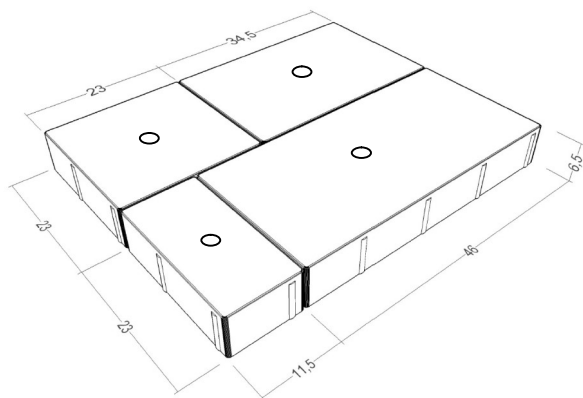

**MASTINO® LED** è un'innovativa linea di prodotti ideata per l'illuminazione degli spazi esterni. Il sistema è integrato con l'inserimento di punto luce **LED** all'interno della lastra, già preforata in fabbrica.

È un prodotto totalmente **IMPERMEABILE** e **CARRABILE**, per poter funzionare in tutte le condizioni atmosferiche, donando un tocco di pregio e luminosità alle pavimentazioni esterne sia pubbliche che private.

Il progettista potrà così elaborare suggestivi percorsi luminosi in cui l'elemento **LED** non solo ha uno scopo di servizio, ma diventa un vero e proprio elemento per la progettazione di un lighting designer.



I punti luce **LED** integrati nel pavimento, possono essere totalmente gestiti attraverso l'App dedicata, con cui elaborare scenari colorati o monocromatici e temporizzazioni a vostro piacimento.

E' inoltre possibile utilizzare i comandi vocali di Google ed Alexa integrati all'App per un controllo smart dell'illuminazione esterna da qualsiasi luogo ci si trovi.

**HIKARI**  
SOLID STATE HANDCRAFT

Collaboriamo con un nostro partner che potrà soddisfare tutte le vostre esigenze illuminotecniche per rendere unico ed esclusivo il vostro spazio esterno.

Le pavimentazioni **LED FERRARI BK** sono un'innovativa linea di prodotti per illuminazione degli spazi esterni. La semplicità del sistema, composto da lastra o massello autobloccante e l'insero di punto **LUCE LED**, fanno sì che la posa degli elementi sia intuitiva ed alla portata di qualsiasi posatore.

È un prodotto totalmente **IMPERMEABILE** e **CARRABILE**, per poter funzionare in tutte le condizioni atmosferiche. Inoltre è un valore aggiunto per **AUMENTARE LA SICUREZZA** in tutti quei contesti dove è necessario richiamare l'attenzione degli utenti.

Le pavimentazioni **LED FERRARI BK** sono ideali per:

- attraversamenti pedonali o piste ciclabili, delimitazione parcheggi
- bordi piscina, terrazzi, aree giardino esterne
- viali, piazze, marciapiedi pubblici e privati
- scalinate realizzate con masselli autobloccanti

**Step 1:** Individuati i masselli o lastre preforate che si vogliono utilizzare, preparare il cilindro **LED** da inserire nel foro. I cilindri **LED** vengono forniti separatamente dal massello o dalla lastra.



**Step 2:** Fissare vite autofilettante nel cilindro **LED**, per garantire maggior pressione e stabilità al cilindro all'interno del foro. Sia lastre che masselli autobloccanti con inserto **LED**, vanno posati in maniera tradizionale sullo strato di allettamento in ghiaio.



**Step 3:** I cavi di ogni singola lastra o massello autobloccante, andranno collegati con i rispettivi connettori alla dorsale principale collegata alla centralina elettronica, secondo lo schema elettrico di progetto\*.

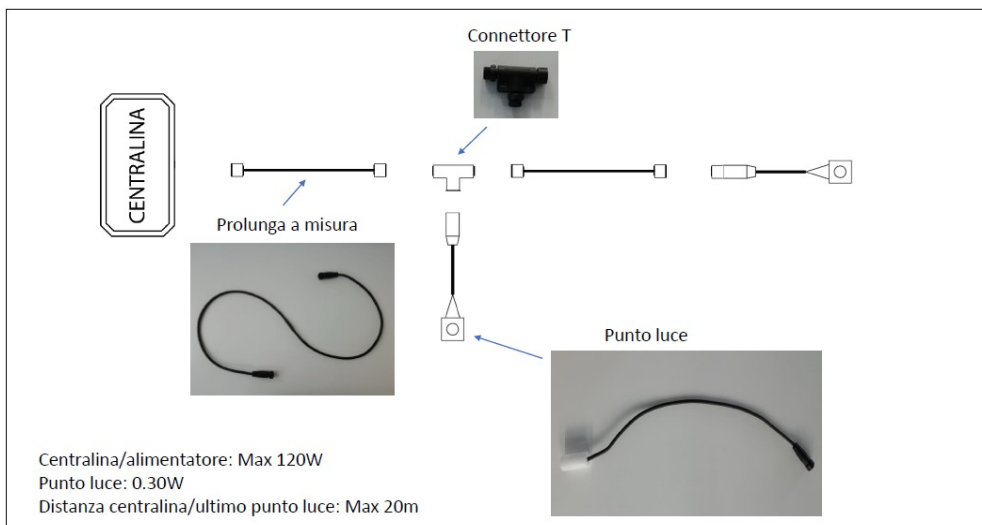

\*Per tutte le possibili combinazioni, varianti o vincoli di progettazione della linea **LED FERRARI BK** in lastre o masselli autobloccanti, contattare il supporto tecnico all'indirizzo email: [ufficiotecnico@ferraribk.it](mailto:ufficiotecnico@ferraribk.it)