

BK202F CEMENTO INTONACO



CERT. N°IT-4530



CERT. N°97152



1305-CPR-0374

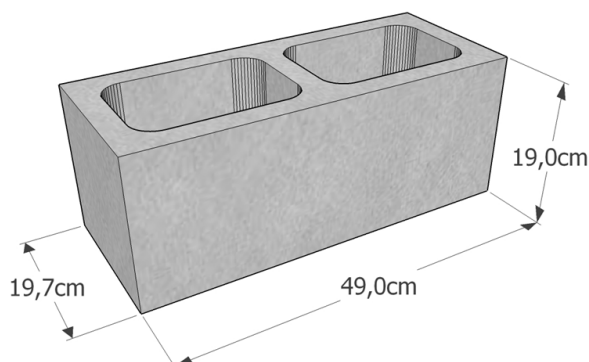

Pezzi speciali:

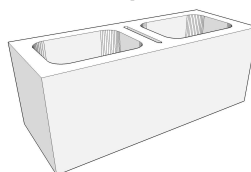

Divisibile a 1/2 (16.67%)

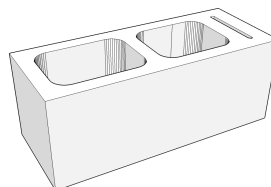

Divisibile 44.5+4.5cm (16.67%)

Accessori:

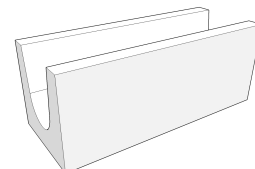

Blocco canaletta (correa)

CARATTERISTICHE IMPASTO:

Tipo	Cemento
Finitura	Intonaco
Massa volumica (kg/m ³)	2250 (±10%)

CARATTERISTICHE BLOCCO:

Categoria UNI EN 771/3	1
Dimensioni modulari (l-h-s)	50x20x20 cm
Dimensioni nominali (l-h-s)	49x19x19.7 cm
Peso elemento normale	±18.6 kg
Percentuale di foratura	53% (F4)
Classe tolleranza	D3
Categoria tolleranza	I
Calore specifico (UNI EN 1745)	1000 J/kgK
Conducibilità Equival.	$\lambda_{eq}=0.889$ W/mK
Res. caratteristica a compress.	≥ 6 N/mm ²
Aderenza a taglio (UNI 998/2)	0.15 N/mm ²
Assorb. per capillarità	Da non lasciare esposto

CARATTERISTICHE PARETE:

Massa parete in opera	± 211 kg/m ² (NON INTONACATA)
N° blocchi al mq	10
Conducibilità termica Equiv.	$\lambda_{eq}=0.862$ W/mK
Conduttanza termica	$C=4.445$ W/m ² K
Resistenza termica	$R=0.225$ m ² K/W
Trasmittanza termica (*)	$U=2.335$ W/m ² K
Permeab. vapore acqueo	=40/125 (tab. UNI EN 1745)
Fonoattenuazione (**)	Rw=49 dB
Resistenza al fuoco	EI 120' (***) / EI 90' (****)
Reazione al fuoco	Euroclasse A1

(*) = Valore a secco. Parete intonacata (1.5cm per lato).
 (**) = Legge sperimentale della massa (con parete intonacata).
 (***) = Tabella D.4.2 (parete intonacata).
 (****) = Rapp. class. estesa CSI n°0040_ING_ING_17

CARATTERISTICHE IMBALLO:

Tipo	Pallet
Peso	±930 kg
N° pezzi	50 (di cui ±25 speciali)

NORMATIVE DI RIFERIMENTO:

Norma di prodotto: UNI EN 771/3 • Resistenza meccanica: DM 17/01/2018 (NTC 2018) • Prestazioni termiche: DL 311/06 - UNI EN 1745 - UNI EN ISO 6946 - UNI 10351 - UNI 10355 • Resistenza al fuoco: DM 16/02/2007 - UNI EN 1363/1 - UNI EN 1364/1

COLORI DISPONIBILI:

Base grigia: Grigio	Base bianca:	Base cristallo:
-----------------------------------	---------------------	------------------------

VOCE DI CAPITOLATO:

Blocco tipo Ferrari BK "BK 20 2F" in cemento da intonaco, ad alte prestazioni, prodotto con sistema di qualità certificato, in base alle disposizioni della normativa UNI EN 771-3 (blocco in categoria 1). Realizzato in calcestruzzo vibrocompresso, peso di ±18.6Kg/cad, massa volumica 2250Kg/mc (±10%), dimensioni modulari cm50x20x20 (l x h x s), dimensioni nominali cm49x19x19.7 (l x h x s), 2 pareti, classe di tolleranza D3, percentuale di foratura 53%, forati (secondo DM 17/01/2018), categoria di tolleranza I, n°10 elementi al mq, calore specifico 1000 J/kgK. Resistenza meccanica: resistenza caratteristica a compressione nella direzione verticale dei carichi ≥ 6 N/mm². Resistenza al fuoco: EI 120' limite di altezza 4m (DM 16/02/2007 - tabella D.4.2 - parete con intonaco normale) oppure EI 90' limite di altezza 8m (Rapporto di classificazione estesa ai sensi UNI EN 1363/1 - UNI EN 1364/1 - UNI EN 13501/2). Prestazioni termiche del blocco: conducibilità $\lambda_{eq}=0.779$ W/mK. Prestazioni termiche della parete: resistenza termica $R=0.225$ m²K/W, trasmittanza termica a secco $U=2.335$ W/m²K (considerando 1.5+1.5cm di intonaco normale). Permeabilità al vapore acqueo =40/125 (tabellare UNI EN 1745). Prestazioni acustiche: fonoattenuazione $R_w=49$ dB (determinato con legge sperimentale della massa e considerando la parete intonacata). Fornitura del 33% di pezzi speciali (elementi divisibili a 1/2 e a 44.5+4.5cm).